

System**KURRI**[®]

Eine Marke der
MSW GmbH
Mechatronik und
Schweiß-Werkstätten



Wir machen
Ihren Abfall zum
handlichen
Dauerbrenner!!



BIBER Holzabfallzerspaner

+ Der Biber Holzabfallzerspaner zerkleinert Ihre Holzabfälle.

+ Sie gewinnen mehr Platz im Betrieb und wertvolles Brennmaterial!

Holz-, Spanplatten- und Furnierabfälle werden zu einem Granulat zerkleinert, das sich leicht transportieren und lagern läßt. Auch brikettieren ist möglich.

+ Einfach zu bedienen, wenig Personalaufwand

Der Biber arbeitet nach dem Befüllen vollautomatisch!

+ Beste Qualität und Wirtschaftlichkeit

Sie profitieren von der zweckbewussten Konstruktion und der rationellen Serienfertigung – 3 Typen, ein Preis! Der Biber ist ein erprobtes, österreichisches Qualitätsprodukt.

+ Hinstellen, anstecken, einschalten

Der Biber wird einfach ans Stromnetz angesteckt und mit einem flexiblen Schlauch an die Absaugung angeschlossen. Es ist kein Fundament notwendig.

+ Kompakt und komfortabel

Der Biber benötigt nur wenig Platz und läßt sich überall leicht aufstellen.

+ Kräftig und robust

Der Holzabfall wird wie beim Küchenmixer gleichmäßig zerkleinert. Durch dieses Funktionsprinzip kann sich nichts verklemmen. Dadurch wird nicht nur ein störungsfreier Betrieb, sondern auch die extrem lange Lebensdauer des Bibers erreicht. Das zerkleinerte Hackgut wird an der Rückseite des Gerätes abgesaugt.

+ Geräuscharm

Der Geräuschpegel beträgt 78 dB. Das ist wesentlich leiser als die anderen, gängigen Tischlereimaschinen.



Technische Daten:

KHZ 200 / 7,5 kw für normale Tischlerabfälle
KHZ 200 / 11 kw für großstückiges Weichholz
KHZ 200 / 15 kw für Hartholz zu empfehlen

Gesamtgewicht: ca. 500 kg
Hackgut: 100 – 200 kg / h
Granulat: 3 – 10 mm \varnothing x 30 mm (=Ergebnis)

Größe der Holzabfälle: bis 120 x 120 mm
Querschnitt bei etwa 500 mm Länge

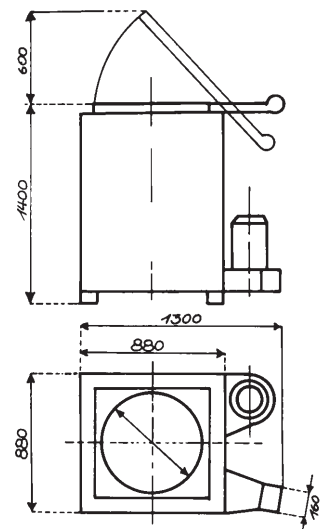

= Ihr Gewinn!

System**KURRI**®

Eine Marke der
MSW GmbH
Mechatronik und
Schweiß-Werkstätten

System KURRI wird vertreten durch:

Dr. Alexander Schärf Strasse 12
A-2700 Wiener Neustadt
Austria

Tel: +43 2622 238 650
Fax: +43 2622 238 653
office@kurri.com

www.kurri.com